



DMX HDMI Player V3

用户手册

可由 DMX-512 控制的 HDMI 视频播放器，适用于专业舞台与建筑照明应用。

- ✓ 通过 DMX-512 选择视频文件
- ✓ 完整 HDMI v1.4 输出，最高 1080p / 30 fps
- ✓ USB Type-C 供电
- ✓ 双工作模式：DMX & 自动播放

型号 DMX-HDMI V3 • 版本 3.0 • 2026 年 4 月 26 日

www.supercanlight.com

目 录

快速导航

01 产品概述	3
02 技术规格	4
03 外观尺寸图	5
04 DMX 通道分配	6
05 工作模式	7
06 文件存储 & 命名	8
07 支持的视频格式	9
08 关于 SUPER-CAN	10
09 产品系列	11
10 客户支持	12

01 产品概述

DMX HDMI Player V3 是一款专为舞台、活动及建筑安装场景设计的小巧专业媒体播放器。可从标准 microSD 卡播放视频文件，并输出完整的 HDMI v1.4 信号。每个视频文件均可通过标准 DMX-512 控制通道远程触发，是将视频背景集成到任何灯光秀中的理想选择。

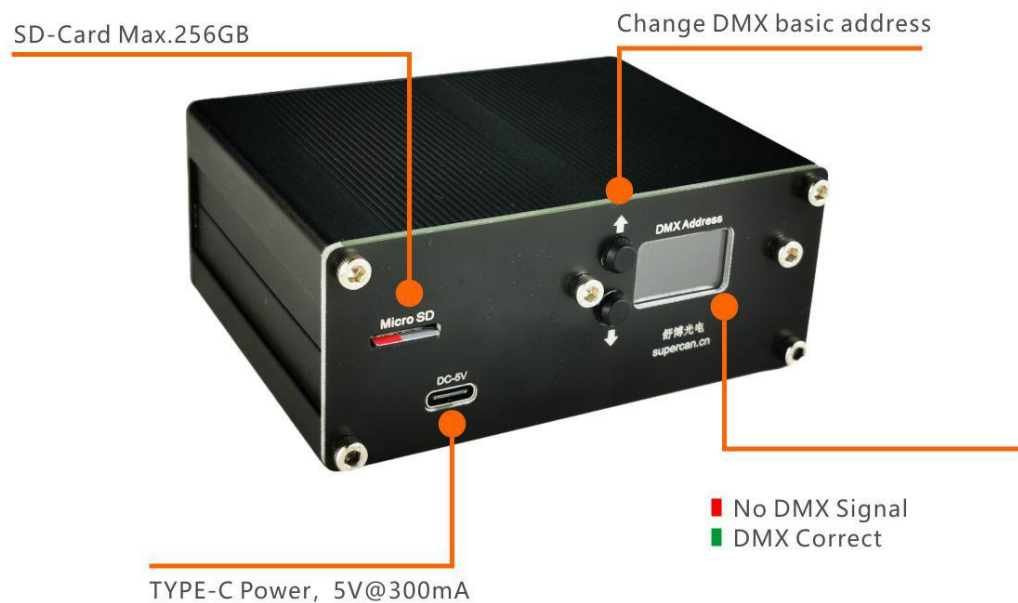

主要亮点

- ▶ 通过 DMX-512 触发 255 个视频文件中的任意一个
- ▶ 1080p @ 30 fps HDMI v1.4 输出
- ▶ UHS-I V30 microSD 存储，最高 256 GB
- ▶ USB Type-C 供电，5 V @ 300 mA
- ▶ DMX 接口可选 XLR-3 或 XLR-5



02 技术规格

项目	规格
电源	5 V DC, 300 mA (USB Type-C)
存储介质	UHS-I V30 microSD 卡
存储卡等级	Class 10 / A1, 读取速度 ≥ 120 MB/s
最大存储卡容量	256 GB
视频输出	HDMI v1.4 — 1920 × 1080 @ 30 fps
DMX 接口	RJ45 / XLR-3 针 / XLR-5 针 (选配)
音频输出	3.5 mm TRS
机身尺寸	97 × 73.2 × 40 mm
包装尺寸	230 × 160 × 50 mm

推荐的 **microSD** 卡 — SanDisk Extreme PRO microSDXC 与 Samsung PRO Plus microSDXC 已经过测试验证。其他 V30 卡可能可以使用，但不在保证范围内。

03 外观尺寸图

XLR 版本的尺寸视图。除另有标注外，单位均为毫米。

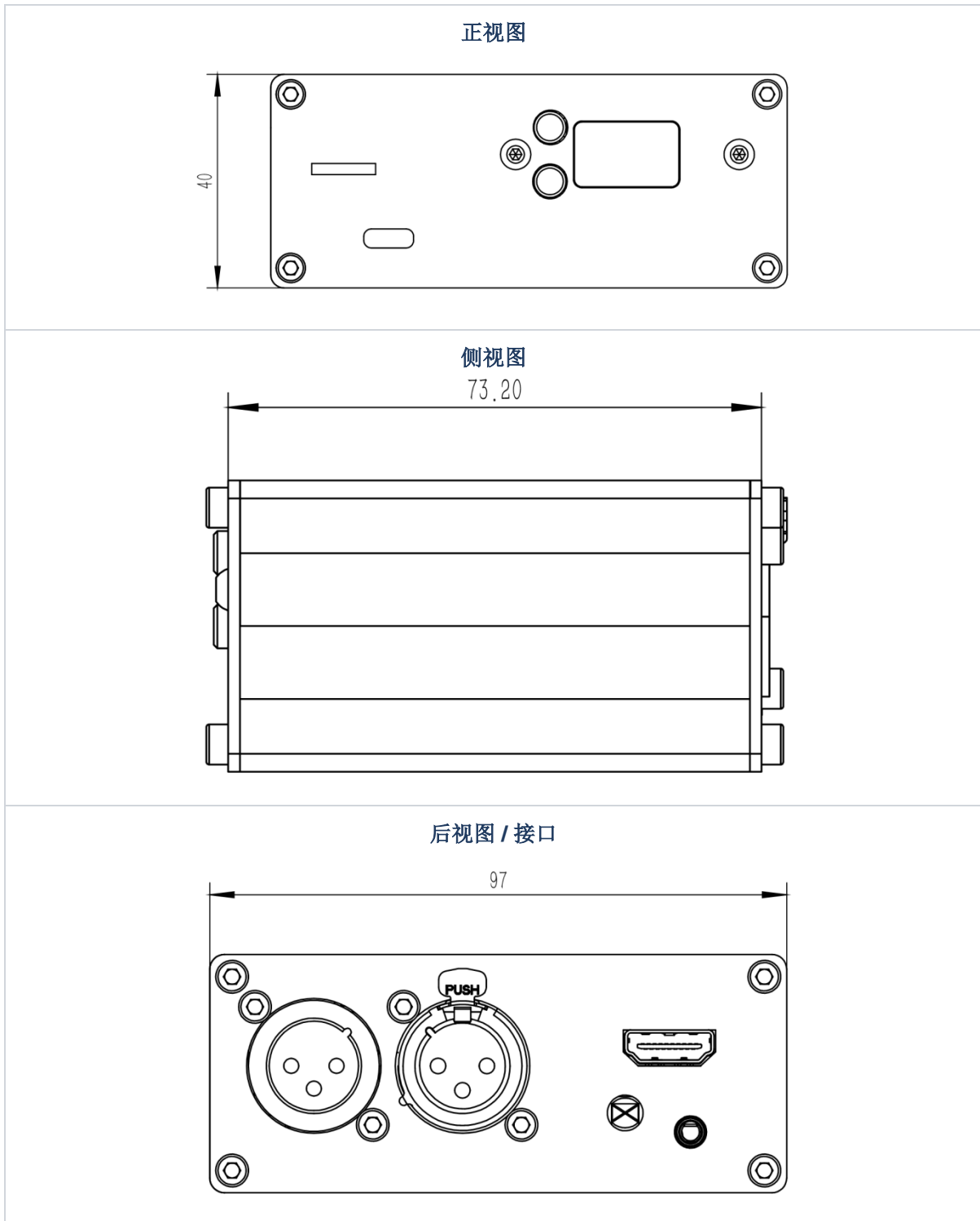

04DMX 通道分配

本机占用两个 DMX-512 通道。通道 1 选择要播放的视频；通道 2 控制文件结束时的行为。

通道	DMX 值	功能
CH 1	0	黑屏 — 停止视频输出
	1 – 255	选择视频文件编号（1–255）
CH 2	0 – 127	当前文件播放结束后黑屏
	128 – 255	持续循环播放当前文件

05 工作模式

前面板的 Up 与 Down 按键用于设置 DMX 地址，并在开机时选择工作模式。

- 按 Up 或 Down 可修改 DMX 起始地址。松开按键 2 秒后，新地址即被保存并立即生效。
- 开机时按住 Up，将以 DMX-512 模式启动。
- 开机时按住 Down，将以自动播放模式启动。
- 在自动播放模式下，按 Up 或 Down 可逐个切换视频文件。所选文件会循环播放，直到您切换选择为止。

06 文件存储 & 命名

1. 将视频文件复制到 microSD 卡（最大 256 GB）。
2. 请将每个文件命名为 **N_name.mp4**，其中 **N** 为 DMX 文件编号（1–255），其余文字为描述性标签。示例：1_intro.mp4、2_logo-loop.mp4。
3. 在 DMX 模式下，本机将会将 DMX 通道 1 的值与文件名开头的编号进行匹配。

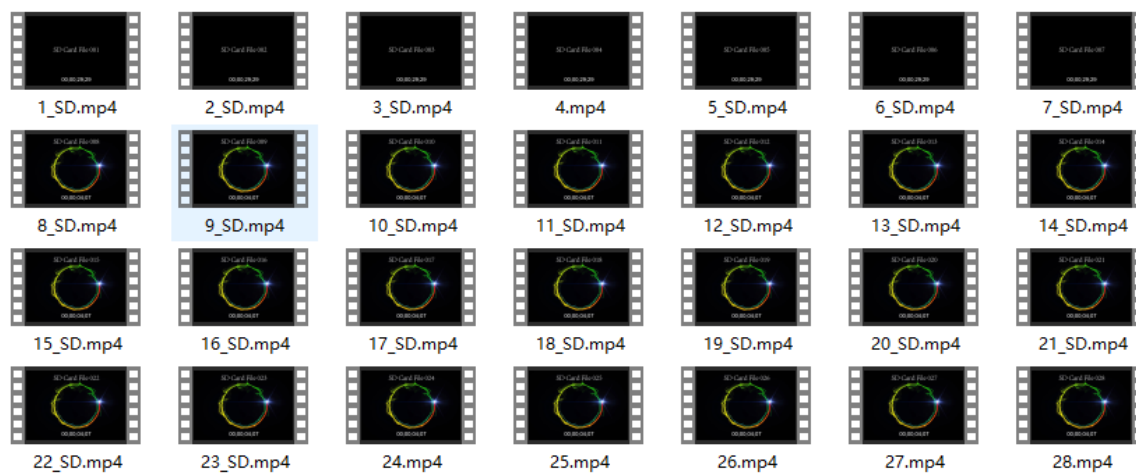

07 支持的视频格式

为获得最佳效果，请以 H.264 视频和 AAC 音频、30 fps 输出为 MP4。所有分辨率均为逐行扫描。

封装格式	分辨率	视频编码
MP4	1920 × 1080	H.264 / MPEG-4
MP4	1280 × 720	H.264 / MPEG-4
MP4	720 × 480	H.264 / MPEG-4
MP4	640 × 480	H.264 / MPEG-4

08 关于 SUPER-CAN

SUPER-CAN Industry Growing Co., Ltd. 是一家位于佛山的制造商，已自主研发表演激光、舞台 LED 灯具和 DMX 控制器超过十五年。最初由几位光学与电子工程师组成的小团队，如今已成长为一个完整的制造基地——机械设计、PCB 设计、固件开发、最终组装和质量控制都在同一屋檐下完成。由于每一个零件都由自家设计，我们的产品具有一般工厂目录无法复制的独特风格。

如今我们设计并生产三大产品系列：专业表演激光（My Lite X 系列）、专业 LED 舞台灯光，以及将整套系统串联起来的 DMX 与 AV 控制器——包括您手中的 DMX HDMI Player V3。每一台投影机 and 控制器在出厂前均会在真实信号链下进行老化测试，因此您在舞台上收到的设备，表现与演示时完全一致。工厂直销让我们省去中间环节，提供公道的价格、快速发货、定制与 OEM 制造，以及与真正设计您设备的工程师直接沟通的渠道。无论您是流动 DJ、场地运营者、活动策划方还是系统集成商，我们都期待与您合作，成为您在中国值得信赖的伙伴。

09 产品系列

欢迎浏览 SUPER-CAN 的其他产品——专为要求严苛的现场演出、剧场及建筑应用打造的灯具与系统。



舞台激光



DMX HDMI Player 2K



LED 紫外光条



RGBW LED 灯条



Dante → AES 音频接口



光纤传输系统 — 视频 / 音频 / 灯光

10 客户支持

如需技术支持、订单咨询或经销商合作，欢迎通过以下任一渠道与我们联系。

联系我们

SUPER-CAN Industry Growing Co., Ltd.

地址 中国广东省佛山市里水镇里口东兴路 5 楼，邮编 528244

网站 www.supercanlight.com

WhatsApp 扫描二维码即可与我们的销售团队实时沟通。

需要帮助？ 工程团队乐于就 DMX 集成、信号编排与媒体准备等流程为您提供咨询。

扫码即可对话



WhatsApp

工作时间 (UTC+8) 即时回复

感谢您选择 SUPER-CAN。